

## UVM216

### Manuel d'utilisation

---

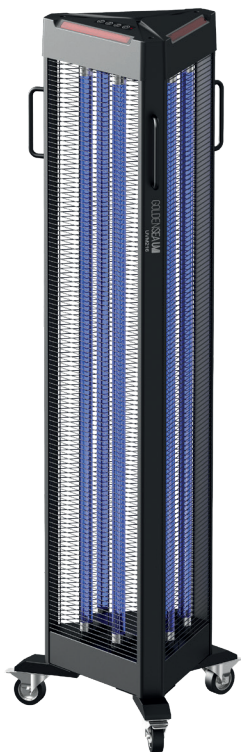

Merci d'avoir acheté un produit GOLDENSEA UV. Vous avez acquis un appareil puissant et polyvalent. Nous sommes convaincus que vous serez satisfaits de nos excellents produits et services. Pour votre propre sécurité, veuillez lire ce manuel d'utilisation avec soin avant d'installer et d'utiliser l'appareil.

1. Instructions de sécurité	3
2. Caractéristiques	6
3. Aperçu du produit	7
4. Dessins côtés	8
5. Instructions d'installation	8
6. Guide opérationnel	9
7. Remplacer le tube UV	13
8. Conseils de dépannage	14
9. Nettoyage et entretien	15
10. Service	15

# 1. Instructions de sécurité

## ATTENTION !

**Veillez lire attentivement cette déclaration avant de l'utiliser.**

Les produits UV GOLDENSEA fabriqués par Guangzhou Haoyang Electronic Co. (GOLDENSEA) sont une série de produits utilisant les rayons ultraviolets pour traiter l'air et les surfaces. Étant donné que le mercure métallique contenu dans la lampe à ultraviolets et les longueurs d'onde émises par les rayons ultraviolets sont nocifs pour le corps humain, nous rappelons à l'utilisateur que, lorsqu'il utilise cette série de produits, il doit faire attention aux points suivants :

- 1** - Les humains, les animaux et les plantes ne doivent pas être présents dans la zone de désinfection pendant qu'un produit UV-C est en fonctionnement, afin d'éviter les dommages causés par l'irradiation directe aux UV-C.
- 2** - Seuls les adultes qui ont lu et compris le contenu de ce manuel sont autorisés à utiliser les produits.
- 3** - Ne placez pas d'aliments ou d'appareils électroniques dont la résistance à la température est inférieure à 60 degrés Celsius dans le champ de vision de cette série de produits.
- 4** - Ne regardez jamais directement la lampe lorsqu'elle est active.
- 5** - N'utilisez pas les produits dans un environnement humide.
- 6** - Ne placez pas les produits sur une surface inclinée ou inégale.
- 7** - Ne placez pas le produit sur des produits électriques ou à proximité de sources de chaleur.
- 8** - Ne continuez pas à utiliser les produits lorsque la lampe est endommagée.
- 9** - N'utilisez pas le produit sous l'influence de champs électriques et de champs magnétiques puissants.
- 10** - Un temps de désinfection insuffisant ou un rayonnement insuffisant influencent l'effet de la désinfection.
- 11** - Si possible, l'alimentation électrique externe des produits GOLDENSEAUUV doit être installée avec un dispositif de protection contre les fuites en ligne qualifié.
- 12** - Assurez-vous que la surface du tube de la lampe est propre avant de l'utiliser. Si vous trouvez de la poussière sur le tube de la lampe, veuillez l'essuyer avec un chiffon propre. Les tubes sales influencent l'effet de désinfection. Ne rincez pas les produits directement.

**13** - N'exposez pas directement aux rayons UV les produits en soie, les articles en cuir, la calligraphie et les peintures, les objets de collection ou les objets commémoratifs importants.

**14** - Lorsque vous désinfectez des pièces avec des revêtements et des tentures textiles (par exemple, des couvre-lits, des rideaux, etc.), gardez le produit à au moins un mètre de ces articles. Une exposition prolongée aux rayons UVC (comme dans le cas d'une exposition directe au soleil) peut entraîner une décoloration du textile.

**15** - Les cosmétiques et les produits de soins de la peau doivent être bien couverts et scellés lorsqu'un produit UV est en service afin d'éviter l'irradiation directe.

**16** - Débranchez le produit et rangez-le dans un endroit sûr, hors de portée des enfants.

**17** - Si la lampe doit être remplacée, consultez et suivez les instructions du manuel d'utilisation.

**18** - Éliminez les lampes usagées ou cassées en suivant les directives locales de gestion des déchets dangereux. Ne jetez pas les lampes avec les ordures ménagères.

**19** - En cas de problème technique avec un produit GOLDENSEAUUV, veuillez contacter un distributeur local officiel de GOLDENSEAUUV ; ne jamais démonter un produit sans l'instruction d'un personnel de service qualifié.

**20** - Cette série de produits est destinée à la désinfection de l'air et des surfaces et n'a aucune fonction médicale. La description de ce produit ne doit pas être interprétée comme suggérant ou promouvant des effets médicaux.

Conformément à ce qui précède, GOLDENSEA a expliqué tous les détails auxquels les utilisateurs doivent faire attention lorsqu'ils utilisent cette série de produits. Si l'utilisateur n'utilise pas la série de produits conformément aux directives ou aux règlements énoncés ci-dessus et dans ce manuel, GOLDENSEA ne sera pas responsable des pertes, dommages ou conséquences causés par l'utilisation inappropriée de l'utilisateur.

## **Avertissements de sécurité importants**

***Cet appareil a quitté l'usine en parfait état. Afin de maintenir ce parfait état et de garantir un fonctionnement sûr, il est absolument nécessaire que l'utilisateur respecte les consignes de sécurité et les avertissements figurant dans le présent manuel d'utilisation.***



### **ATTENTION !**

***Ce produit émet des rayons uv, le contact avec la peau et les yeux peut causer des dommages.***



### **ATTENTION !**

***Haute tension, risque de choc électrique grave ou mortel.***



### **ATTENTION !**

*Toujours couper l'alimentation électrique avant de retirer les couvercles des appareils.*



### **ATTENTION !**

*Pour éviter l'exposition des yeux et de la peau à la lumière uv, il est interdit que les animaux, les plantes et tout le personnel soient présents lorsque la lampe uv est allumée.*



### **ATTENTION !**

*Garder cet appareil à l'abri de la pluie et de l'humidité.*

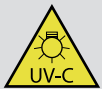

### **GROUPE DE RISQUE UV-C 3 AVERTISSEMENT UV-C ÉMIS PAR CE PRODUIT.**

*Évitez l'exposition des yeux et de la peau à un produit non protégé.  
Suivez les instructions d'installation et le manuel d'utilisation.*

## **Important :**

**Les dommages causés par le non-respect de ce manuel d'utilisation ne sont pas couverts par la garantie. Le distributeur et le fabricant déclinent toute responsabilité pour les défauts ou problèmes qui en résulteraient.**

- Pour éviter l'exposition des yeux et de la peau aux rayons UV, les personnes, les animaux et les plantes ne doivent pas être présents lorsque la lampe UV est allumée.
- L'opération doit être effectuée par un opérateur qualifié afin d'éviter les dommages causés par une mauvaise utilisation. Avant de faire fonctionner l'appareil, l'opérateur doit lire attentivement ce manuel et le guide d'utilisation.
- N'irradiez pas les vêtements, les ornements, les calligraphies, les peintures et autres objets de valeur avec des lampes UV, ce qui provoquerait une décoloration.
- Ne mettez rien sur le produit.
- Si la lampe est cassée, coupez immédiatement le courant et ouvrez les portes et les fenêtres pour la ventilation. Les lampes cassées doivent être éliminées comme des déchets toxiques et dangereux conformément à la réglementation locale.
- Ne touchez pas les parties métalliques exposées à l'air qui tombent ou se cassent lorsque l'appareil est allumé pour éviter tout risque de choc électrique.
- L'opérateur doit porter des vêtements et des lunettes de protection contre les rayons ultraviolets lorsqu'il utilise l'appareil.
- Gardez l'appareil à UV loin des enfants et des non-professionnels.

## **Orientations générales**

**1** - Cet appareil est destiné à un usage industriel, à des applications telles que les hôtels, les écoles, les usines, les théâtres, les gymnases, les restaurants, les bureaux, etc. L'utilisation résidentielle n'est pas autorisée.

**2** - Ce luminaire doit fonctionner avec le courant alternatif maximum indiqué dans les spécifications techniques de la section 2 de ce manuel.





- 3 - Manipulez l'appareil avec précaution. Évitez les chocs et les fortes vibrations.
- 4 - N'utilisez pas ce produit dans des environnements à température et à humidité élevées.
- 5 - N'utilisez pas le produit à l'extérieur.
- 6 - N'utilisez pas le produit lorsque celui-ci ou sa fiche est endommagé.
- 7 - Ne pas réparer ou nettoyer ce produit lorsqu'il est sous tension.
- 8 - N'opérez pas dans des zones où se trouvent des objets inflammables ou explosifs afin d'éviter les brûlures ou les explosions.
- 9 - La température ambiante de fonctionnement de l'appareil est comprise entre -10°C et 45°C. N'utilisez pas l'appareil dans des températures ambiantes en dehors de cette plage.

**Pour des raisons de sécurité, veuillez noter que les modifications apportées à l'appareil sont interdites et peuvent entraîner des courts-circuits ou un incendie. GOLDENSEA ne sera pas responsable des conséquences des modifications apportées au produit.**

## 2. Caractéristiques

<b>Alimentation électrique</b>	- AC 100-240V~, 50/60Hz - Consommation d'énergie : 230W
<b>Source de lumière</b>	- Lampe : TUV 36W SLV/6 T8 (PHILIPS) ou HNS L 36W G13 (G36T8/OF) PURITEC (OSRAM) UVC Germicide - Durée de vie extrêmement longue : jusqu'à 9 000 H
<b>Caractéristiques</b>	- Démarrage différé (démarrage différé de 3 minutes) - Capteur de mouvement - Alarme sonore - Voyants lumineux - 3 réglages du temps de désinfection - Interrupteur d'alimentation - Panneau de contrôle avec touches tactiles - Télécommande murale Mode antichute Déplacement sur roues - Longueur d'onde UVC : 253,7 nm
<b>Type de produit</b>	- Lumière industrielle de désinfection aux ultraviolets C
<b>Poids</b>	- Poids net : 13,86 kg

## Liste des pièces :

<b>Tube UV</b>		Inclus
<b>Télécommande</b> (type de pile : CR2025)		Inclus
<b>Lunettes UV</b> (lunettes de protection)		Inclus
<b>Signe d'avertissement</b>		Inclus
<b>Mesureur d'irradiation UV</b>		Facultatif

## 3. Aperçu du produit

- 1 Onglets d'ouverture de la grille
- 2 Manche
- 3 Grille de protection
- 4 Tube UV
- 5 Interrupteur d'alimentation
- 6 Câble d'alimentation
- 7 Roue universelle
- 8 Levier de frein
- 9 Indicateurs lumineux
- 10 30 minutes - touche tactile
- 11 60 minutes - touche tactile
- 12 120 mins - touche tactile
- 13 Démarrer - touche tactile
- 14 Indicateur de puissance

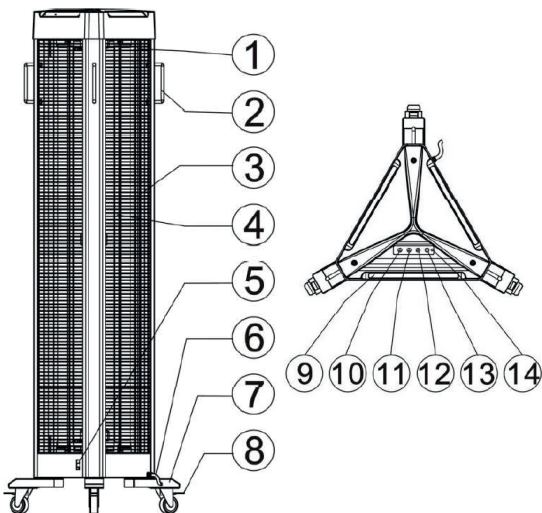

## 4. Dessins cotés

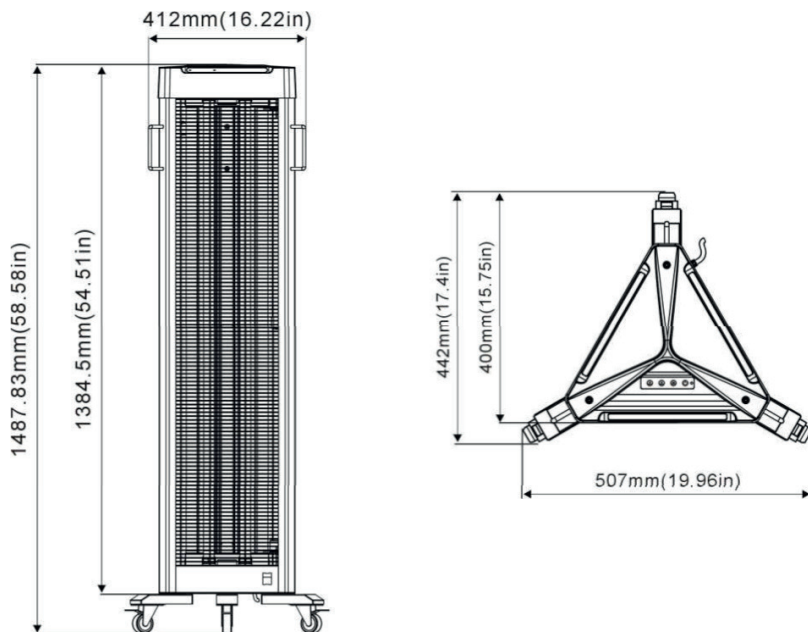

## 5. Instructions d'installation

### Installation des roues

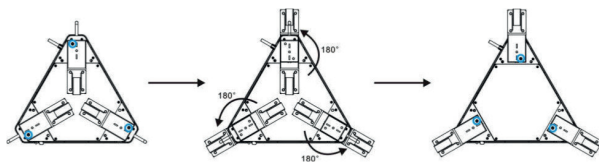

### Étapes :

- 1 - Sortez l'appareil de l'emballage, desserrez les 3 vis (M4x10mm) en bas comme indiqué par un cercle.
- 2 - Faites pivoter les roues de 180° vers l'extérieur.
- 3 - Fixez les roues en place à l'aide des 3 vis (M4x10mm) desserrées à l'étape 1.



## 6. Guide opérationnel

### Note :

Dans des conditions idéales (une zone ouverte sans rien à l'intérieur), les temps et les zones de désinfection recommandés sont : 30mins/60m<sup>2</sup>, 60mins/120m<sup>2</sup>, 120mins/240m<sup>2</sup>.

### 6.1. Préparation

1. Assurez-vous que l'appareil se trouve sur une surface plane et que les freins des roues sont enclenchés.
2. Assurez-vous qu'AUCUN être vivant (autre que l'opérateur) ne se trouve dans la zone de désinfection avant de procéder.
3. Assurez-vous que le chemin pour sortir de la zone de désinfection est dégagé avant de démarrer l'appareil. Gardez à l'esprit l'heure de démarrage différé pour vous assurer qu'il y a suffisamment de temps pour quitter la zone de désinfection avant que l'appareil ne commence à émettre.
4. Portez des vêtements de protection contre les rayons UV et les lunettes de protection fournies avant d'utiliser l'appareil.
5. Placez le panneau d'avertissement fourni dans un endroit bien visible à la sortie de la zone de désinfection ; s'il y a plus d'une sortie, placez un panneau d'avertissement à chaque sortie.
6. Emportez la télécommande avec vous en sortant de la zone de désinfection ou rangez-la dans le sac de télécommande.
7. Fermez la porte de la zone de désinfection.
8. S'il y a un espace ouvert important sur la porte, veuillez vous assurer que cet espace est fermé avant d'opérer.

### 6.2. Fonctionnement du panneau de contrôle

1. Branchez le câble d'alimentation de l'appareil sur la prise de courant, appuyez sur l'interrupteur < I/O > sur < I >, Le voyant vert s'allume.
2. Appuyez sur la touche < 30 minutes >, < 60 minutes > ou < 120 minutes > pour sélectionner le temps de désinfection souhaité, le voyant correspondant sous la touche s'allume.
3. Appuyez sur le bouton de démarrage <  >, puis l'alarme sonore commence à retentir et le voyant rouge clignote régulièrement pendant 3 minutes.
4. Vous devez quitter la zone de désinfection pendant ces 3 minutes.

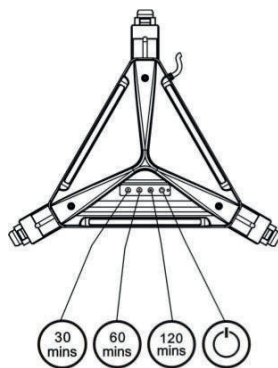

5. Une fois le compte à rebours terminé, les tubes UV seront activés et s'allumeront, et l'indicateur d'alimentation rouge restera allumé pendant tout le processus de désinfection.
6. Une fois le processus de désinfection terminé, le voyant rouge du bouton s'éteint et le voyant d'alimentation passe au vert. Une alarme sonore retentira également pour avertir l'utilisateur. Il est maintenant possible d'entrer en toute sécurité dans la zone de désinfection.
7. En entrant dans la zone de désinfection, veuillez ouvrir les fenêtres pour ventiler la zone désinfectée (vous pouvez trouver une odeur inhabituelle résultant du processus de désinfection, ce qui est normal et inoffensif).

### **6.3 Fonctionnement de la télécommande**

1. Branchez le câble d'alimentation de l'appareil à la prise de courant, appuyez sur <I/O>
2. Si l'interrupteur d'alimentation <I/O> est placé sur <I>, le voyant vert s'allume. Sortez de la zone de désinfection et fermez la porte.
3. Prenez la télécommande et appuyez sur la touche <30'>, <60'> ou <120'> pour sélectionner le temps de désinfection souhaité,
4. Appuyez sur , puis une alarme sonore se déclenche. L'indicateur de puissance rouge clignote régulièrement pendant 3 minutes.
5. Si vous êtes toujours dans la zone de désinfection, vous devez sortir pendant ces 3 minutes.
6. Une fois le compte à rebours terminé, les tubes UV seront activés et s'allumeront, et le L'indicateur d'alimentation rouge reste allumé pendant tout le processus de désinfection.
7. Une fois le processus de désinfection terminé, le voyant rouge du bouton s'éteint et le voyant d'alimentation passe au vert. Une alarme sonore retentira également pour avertir l'utilisateur. Il est maintenant possible d'entrer en toute sécurité dans la zone de désinfection.
8. En entrant dans la zone de désinfection, veuillez ouvrir les fenêtres pour ventiler la zone désinfectée (vous pouvez trouver une odeur inhabituelle résultant du processus de désinfection, ce qui est normal et inoffensif).

## 6.4 Détection de mouvement

1. Si l'appareil détecte un mouvement dans un rayon de 3 m, il sera immédiatement désactivé.

### **Note :**

3m est la valeur mesurée dans un espace ouvert sans le réflecteur ; le réflecteur affectera la distance de détection de mouvement. Les résultats peuvent varier en fonction des différentes applications.

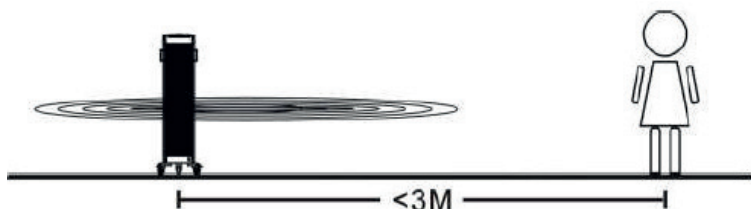

2. Une fois le processus de désinfection arrêté par le détecteur de mouvement, une double alarme sonore commença à biper et les indicateurs d'alimentation rouge et vert clignoteront jusqu'à ce que l'opérateur redémarre l'appareil.

Remarque : si l'appareil est placé à l'intérieur d'une pièce et à proximité du couloir ou d'une zone où des personnes doivent passer à l'extérieur, le capteur de mouvement peut être déclenché.

Le capteur de mouvement est très puissant et peut "voir" à travers les murs. Veuillez vous référer au document "Best Placement" pour garantir une utilisation efficace du produit et minimiser les interférences de mouvements extérieurs. Les différents matériaux et l'épaisseur des murs auront un impact sur la portée du détecteur de mouvement à travers les murs, les murs en verre ou en bois ne diminueront pas la portée du détecteur de mouvement.

### **Remarque :**

Si l'appareil est placé à l'intérieur d'une pièce et à proximité du couloir ou d'une zone où des personnes doivent passer à l'extérieur, le capteur de mouvement peut être déclenché.

Le capteur de mouvement est très puissant et peut "voir" à travers les murs. Veuillez vous référer au document "Best Placement" pour garantir une utilisation efficace du produit et minimiser les interférences de mouvements extérieurs. Les différents matériaux et l'épaisseur des murs auront un impact sur la portée du détecteur de mouvement à travers les murs, les murs en verre ou en bois ne diminueront pas la portée du détecteur de mouvement.

## 6.5 Protection contre les chutes Arrêt automatique

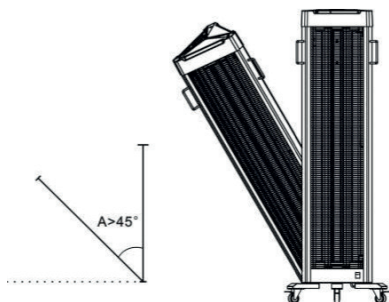

1. Lorsqu'un appareil en fonctionnement détecte un mouvement de plus de 45°, il s'éteint automatiquement, empêchant ainsi les dommages causés par la chaleur aux objets environnants, si l'appareil venait à tomber par accident ou par une mauvaise utilisation.

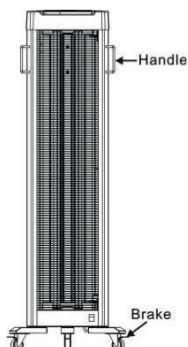

2. Pour le faire fonctionner à nouveau après l'arrêt automatique, remettez l'appareil en position verticale normale assurez-vous que la prise de courant est toujours bien connectée à la prise de courant, recommencez l'opération depuis le début.

## 6.6 Déménagement de l'unité

1. Avant de déplacer l'appareil, assurez-vous que le câble d'alimentation est déconnecté de la prise de courant et le frein de roue est desserré. Pour desserrer le frein, poussez le levier de frein vers le haut avec votre pied.

2. Pour déplacer l'appareil, tenez la poignée et le câble d'alimentation avec votre main et déplacez-le à l'endroit souhaité.

3. Pour éviter de se déplacer seul, cet appareil doit être placé sur une surface plane et toujours serrer le frein de roue avant de l'actionner. Serrez le frein, poussez le levier de frein vers le bas avec votre pied.

## 7. Remplacer le tube UV

Pour maintenir l'efficacité stérilisante, le tube UV doit être remplacé après 9 000 heures de l'utilisation.

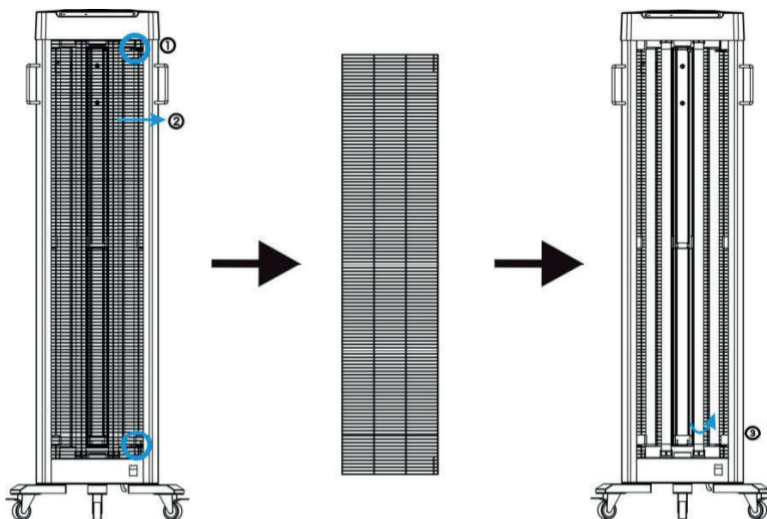

### Étapes :

**1** - Attendez que le tube UV refroidisse (pour éviter les brûlures) après avoir éteint l'appareil.

**2** - Poussez les deux onglets de verrouillage de droite à gauche pour déverrouiller la grille de protection.

**3** - Déplacez la grille de protection de gauche à droite jusqu'à ce que le bord gauche de la grille sorte, en la tenant par le bord de la grille et en la retirant.

En tenant le tube UV et en le tournant de 90° dans le sens anti-horaire (ou dans le sens des aiguilles d'une montre) comme indiqué et le retirer de son support.

### **Remarque :**

Veillez respecter la réglementation locale en matière de déchets toxiques et dangereux pour l'élimination des lampes.

**4** - Insérez le nouveau tube UV dans le support et tournez le tube UV de 90° dans le sens inverse des aiguilles d'une montre (ou dans le sens des aiguilles d'une montre) jusqu'à ce qu'il s'enclenche correctement et fermement.

### **Remarque :**

Le contact direct avec un tube UV neuf doit être évité, car la graisse de la peau peut réduire l'efficacité du tube UV. Il est conseillé de porter des gants de protection lors de la manipulation d'un nouveau tube UV.

**5** - Réinstallez la grille de protection : placez-la dans le cadre de droite à gauche, puis déplacez-la un peu vers la droite pour qu'elle s'adapte à la bonne position. Tirez les deux onglets de verrouillage de gauche à droite pour verrouiller la grille de protection. L'appareil est maintenant prêt à l'emploi.

## 8. Conseils de dépannage

### 8.1. Que faire si l'appareil ne fonctionne pas ?

1. Assurez-vous que l'appareil est branché dans une prise murale qui fonctionne.
2. Assurez-vous que la fiche est correctement câblée et que la borne est bien connectée.
3. Si vous avez encore des problèmes avec l'appareil, veuillez contacter votre revendeur local ou notre service clientèle pour obtenir de l'aide.

### 8.2 À quelle fréquence le tube UV doit-il être ?

1. Le tube UV est le cœur du produit, il doit être remplacé après 9000 heures d'utilisation pour maintenir l'efficacité germicide.
2. Le tube UV est défectueux s'il clignote, veuillez contacter votre revendeur local ou notre service clientèle pour commander un nouveau tube UV. Pour remplacer le tube UV, veuillez vous référer aux instructions de ce manuel d'utilisation.
3. Après une certaine période d'utilisation, il est normal de trouver des points noirs des deux côtés du tube UV.

### 8.3 Le signal d'alarme audio et le signal indicateur LED pour ce produit :

Statut	Alarme sonore	Indicateur de puissance
En attente	-	Indicateur vert allumé
Démarrage temporisé	Bip pendant 3 minutes régulièrement (augmentation de la fréquence dans le compte à rebours de 10 secondes)	Indicateur rouge clignotant régulièrement pendant 2 minutes (augmentation de la fréquence dans le compte à rebours de 10 secondes)

Lampe	La lampe UV s'allume après 15 secondes lorsque le bip s'arrête	L'indicateur rouge s'allume après l'arrêt du bip
Émettant (en fonctionnement)	Bip unique toutes les 10 secondes	Indicateur rouge allumé
Mouvement Détecté	Double bip toutes les 10 secondes	Indicateurs rouge et vert clignotants
Fin du cycle	Triple bip toutes les 10 econdes (en 30 secondes)	Indicateur vert allumé
Protection contre les chutes	Quadruple ping toutes les 10 secondes	Indicateur vert clignotant

## 9. Nettoyage et entretien

- 1 - Pour s'assurer que l'appareil reste en bon état et ne tombe pas en panne prématurément, un entretien, un nettoyage et des contrôles réguliers sont nécessaires.
- 2 - Pour le nettoyage de l'appareil, veuillez utiliser un chiffon non pelucheux.
- 3 - Pour éviter d'endommager l'appareil, n'utilisez jamais de détergent ou de solvant.
- 4 - Ne pulvérisez jamais d'insecticide vers l'appareil, il peut se décolorer ou s'endommager.
- 5 - Si vous avez besoin de pièces de rechange, veuillez commander les pièces d'origine auprès de votre revendeur local.

## 10. Service

Pour tout besoin de service, veuillez contacter votre revendeur local agréé.

